

IMI Heimeier

Duolux

das Armaturenprogramm für die Heizkörper-Anbindung

Montage- und Bedienungsanleitung

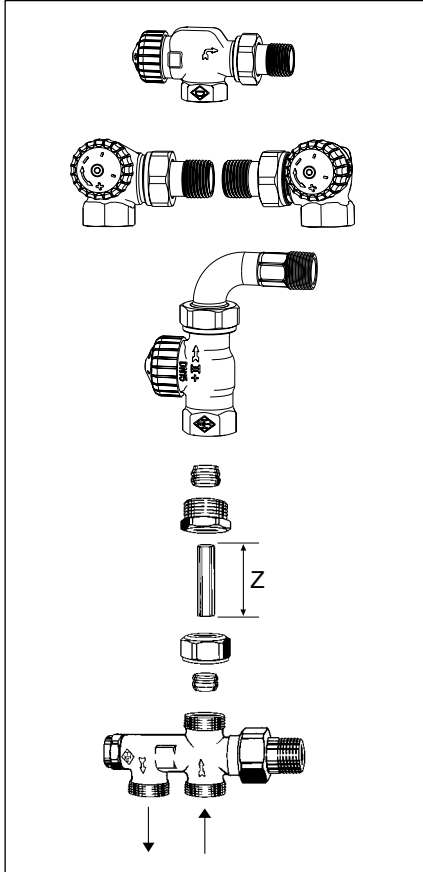

Montage

Ablängen des Steigrohres

Steigrohr auf erforderliches Maß ablängen.

Rohrenden entgraten.

Steigrohrlänge Z = Nabenabstand abzüglich Maß Z₃

Ventilunterteil	Z ₃ (mm)
Axial	25
Winkeleck	25
Durchgang	90

Verwendung der Thermostatventile bei

Einrohrsystem: **blaue** oder **schwarze**
Bauschutzkappe

Zweirohr-System: **weiße** Bauschutzkappe

Rohr-Anschluss

Für den Anschluss von Kunststoff-, Kupfer-, Präzisionsstahl- oder Verbundrohr nur die zugehörigen Original IMI Heimeier-Klemmverschraubungen verwenden.

Klemmring, Klemmringmutter und Schlauchtülle sind mit der Größen-Angabe und mit THE gekennzeichnet.

Bei Kupfer- oder Präzisionsstahlrohr (Weichstahlrohr) mit einer Rohrwanddicke von 0,8 - 1,0 mm zur zusätzlichen Stabilisierung des Rohres Stützhülsen einsetzen.

Die am Verteiler gekennzeichnete Flussrichtung unbedingt beachten.

Anzuschließende Rohre rechtwinklig zur Rohrachse ablängen. Rohrenden müssen einwandfrei rund, gratfrei und unbeschädigt sein.

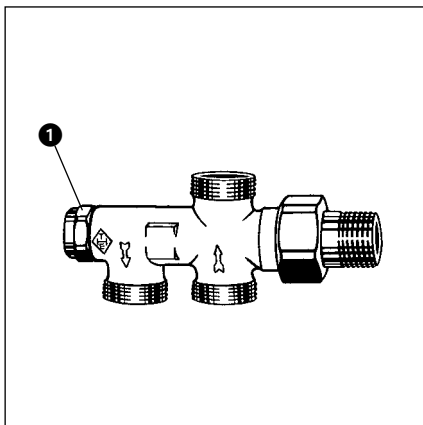

Bedienung

Abspernung

Verschlussdeckel ❶ (SW 19) lösen und abschrauben. Mit Sechskantstiftschlüssel (3 mm) Rücklauf durch Rechtsdrehen bis zum Anschlag absperren.

Verschlussdeckel aufschrauben. Thermostat-Kopf gegen Bauschutzkappe austauschen, Ventil schließen und nach abgenommenem Heizkörper Ventilunterteil mit Verschlusskappe G 3/4 sichern.

Beim Einrohrsystem (Gehäusekennzeichnung 50/50) bleibt der Bypass unabhängig von der Abspernung geöffnet, so dass der Betrieb der Ringleitung nicht unterbrochen wird.

Beim Zweirohrsystem

V-exact II Voreinstellung: Die Voreinstellung kann zwischen 1 und 8 stufenlos gewählt werden. Zwischen den Voreinstellwerten befinden sich 7 zusätzliche Markierungen die ein genaues Einstellen ermöglichen. Die Einstellung 8 entspricht der Normaleinstellung (Werkseinstellung).

Mit dem Einstellschlüssel oder Maulschlüssel (13 mm) kann der Fachmann die Einstellung vornehmen oder verändern. Eine Manipulation per Hand durch Unbefugte ist ausgeschlossen.

- Einstellschlüssel auf Ventiloberteil aufsetzen und verdrehen, bis er einrastet.
- Index des gewünschten Einstellwertes auf die Richtmarkierung des Ventiloberteiles drehen.
- Schlüssel abziehen. Einstellwert kann am Ventiloberteil aus Betätigungsrichtung abgelesen werden (siehe Abb.).

*) Richtmarkierung

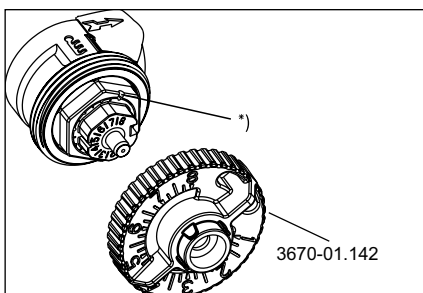

Technische Änderungen vorbehalten.

IMI Heimeier

- EN** Duolux The programme of fittings for the direction connection of radiators
- FR** Duolux Gamme de robinetterie Duolux
- NL** Duolux Het armaturenprogramma voor de radiator-integratie

Mounting and operating instructions

Mounting

Shortening of the pipe

The riser pipe is to be shortened to the required length, pipe ends must be deburred, rise pipe length "Z" = hub distance reduced by the dimension Z₃

Valve body	Z ₃ (mm)
axial	25
double angle	25
straight	90

Application of thermostatic valves for:

single-pipe system: **blue** or **black** protection cap
two-pipe system: **white** protection cap

Pipe connection

Only use the original and applicable HEIMEIER compression fittings for the connection of plastic material, copper, precision steel or multi-layer pipes. The compression ring, the compression ring nut and the hose nozzles are duly marked with the relevant dimensional data and with the "THE" sign.

Copper or precision steel pipes (soft steel pipes) of a wall thickness of 0.8 to 1.0 mm require an additional stability to be achieved by applying supporting sleeves.

Under any circumstances please pay strict attention to the properly shown flow direction.

Any pipes to be shortened must be cut in a perpendicular manner in relation to the pipe axis and any such pipe ends must be irreproachably circular, free of any burr as well as without any kind of damage.

Operation

Shutting-off

Please loosen and screw off the closing lid ① (SW 19 mm). Use the hex pin-type key (3 mm) to shut off the return flow by right-hand rotations until reaching the stop.

Screw on the closing lid. Interchange the thermostatic insert with the building site protection cap. Close the valve and after having removed the radiator, valve body to be secured with closing cap G^{3/4}.

In case of a single-pipe system (marking on the housing 50/50), the bypass will remain opened independent from the shut-off position so that the closed circuit piping will not be interrupted.

In case of a two-pipe system V-exact II Presetting

The presetting can be selected steplessly between 1 and 8. There are 7 additional marks between the preset values, thus enabling exact setting. Setting 8 corresponds to the standard setting (factory setting). The technician can undertake or change the setting with the setting key or spanner (13 mm). This ensures unauthorised persons cannot tamper with the setting.

- Plug the setting key or universal key into the valve insert and turn until it engages in position.
- Turn the index of the desired setting value to the index figure of the valve insert.
- Withdraw the key. The setting on the valve insert is visible from the actuating direction (see fig.).

*) Index

We reserve the right to introduce technical alterations without previous notice.

Instructions de montage et de service

Montage

Longueur du tube acier de précision

Couper le tube à la longueur nécessaire. Nettoyer les extrémités du tube de toute bavure. Longueur du tube acier Z = entr'axe raccordement moins Z₃

Corps de robinet	Z ₃ (mm)
Equerre inversé	25
Double-équerre	25
Droit	90

Utilisation des robinets thermostatiques

système monotube: capuchon de protection **bleu** ou **noir**

système bi-tube: capuchon de protection **blanc**

Raccordement des tubes

Pour le raccordement des tubes plastique, cuivre ou acier de précision ou multicouches n'employer que les écrous et bagues de serrage correspondants de la marque HEIMEIER. Bague, écrou de serrage et douille sont marquées des dimensions et signe THE.

Pour tube de cuivre ou acier de précision (tube en acier doux) d'une épaisseur de paroi de 0,8 - 1,0 mm il faut monter en plus des douilles de Renfort pour une meilleure stabilité du tube.

Le sens du flux indiqué sur le distributeur doit absolument être respecté.

Les tubes à raccorder doivent être coupés à l'équerre par rapport à l'axe du tube, les extrémités doivent être parfaitement circulaires, intactes et ébarbées.

Utilisation

Blocage

Devisser le capuchon de fermeture ① (SW 19). A l'aide d'une clé hexagonale en tournant à fond vers la droite fermer le retour. Revisser le capuchon de fermeture. Fermer le robinet de réglage manuel ou bien fermer le thermostatique en remplaçant la tête thermostatique par un capuchon de protection pour obtenir une fermeture totale. Démonter le corps de robinet du radiateur et le bouchonner.

Dans le système monotube Duolux (Marquage sur corps de vanne 50/50), le bypass reste ouvert indépendamment de la fermeture du robinet d'isolement. Ainsi la circulation du fluide n'est pas interrompu dans la boucle.

Dans le système bi-tubes Duolux V-exact II Préréglage

Le pré-réglage est continu, sans « paliers », entre les repères 1 et 8. Il est donc possible de positionner le mécanisme entre 2 repères pour améliorer la précision. Le réglage 8 correspond au réglage standard (réglage en usine). Le technicien peut réaliser le réglage ou le modifier avec notre clé de réglage ou une clé de 13 mm. Cela évite que des personnes non autorisées ne puissent modifier ce réglage.

- Placez la clé de réglage ou la clé universelle sur le mécanisme du robinet, en s'aidant du démonteur.
- Tournez le mécanisme afin de faire coïncider la valeur de pré réglage souhaitée avec le repère (encoche) sur le corps.
- Enlevez la clé. Le réglage est visible sur le haut du robinet (voir fig.).

*) Repère

Sous réserve de modifications.

Montage- en bedienings-handleiding

Montage

Afkorten van de stijgbuis

Stijgbuis op vereiste lengte afkorten. Uiteinden van de buis afbramen. Stijgbuislengte Z = naafafstand min afmeting Z₃

Afsluiter-onderdeel	Z ₃ (mm)
Axiaal	25
Haakse hoek	25
Doorlaat	90

Toepassing van de thermostaatventielen

Eenbuizensysteem: **blauwe of zwarte** bouw-beschermkap

Tweebuizensysteem: **witte** bouw-beschermkap

Buis-aansluiting

Voor het aansluiten van kunststof-, koper-, precisie-staalbuis of meerlagenbuis alleen de bijbehorende originele HEIMEIER-klemschroef-verbindingen gebruiken. Klemring, klemringmoer en slangdoorvoerbuise zijn met de maat en met THE gekenmerkt.

Bij koper- of precisiebuis (buis van zacht staal) met een buiswanddikte van 0,8 - 1,0 mm moeten voor een extra stabilisering van de buis steunhulzen worden toegepast.

De aan de verdeler gekenmerkte stromingsrichting dient steeds in acht te worden genomen.

Aan te sluiten buizen dienen haaks ten opzichte van de buis te worden afgekort, de einden van de buis moeten precies rond, braamvrij en onbeschadigd zijn.

Bediening

Afsluiting

Afsluitdeksel ① (SW 19) losmaken en afschroeven. Met zeskante stiftsleutel (3 mm), terug-stroomleiding door naar rechts te draaien tot aan de aanslag afsluiten. Afsluitdeksel vastschroeven. Handeregelventiel sluiten, resp. bij de thermostaatkop door bouw-beschermkap vervangen. Afsluiter sluiten en nadat de radiator verwijderd is, het onderdeel van de afsluiter met afsluitkap G^{3/4} beveiligen.

Bij een systeem met één buis

(ventielkenmerk 50/50), blijft de bypass onafhankelijk van de afsluiter geopend, zodat de werking van de ringleiding niet wordt onderbroken.

Bij een systeem met twee buizen met V-exact II Voorinstelling

De voorinstelling kan traploos worden gekozen tussen 1 en 8. Er zijn 7 andere markeringen tussen de ingestelde waarden, hetgeen zorgt voor de exacte instelling. Positie 8 komt overeen met de standaard instelling (fabrieksinstelling). De installateur kan de instelling wijzigen door middel van de instelsleutel. Dit zorgt ervoor dat onbevoegden de voorinstelling niet kunnen wijzigen.

- Plaats de instelsleutel op het binnenwerk tot deze vast grijpt.
- Draai de waarde van de gewenste instelling naar de markering op het binnenwerk.
- Verwijder de instelsleutel. De voorinstelling van de afsluiter is zichtbaar op het binnenwerk. (zie fig.).

*) Richtmarkering

Technische wijzigingen voorbehouden.

IMI Heimeier

- IT Duolux** il programma di valvole per il collegamento di radiatori
- ES Duolux** El programa de aparatos para la sujeción a radiadores
- RU Duolux** Программа арматуры для присоединения радиаторов систем отопления

Istruzioni di montaggio e per l'uso

Montaggio

Taglio a misura del tubo montante

Tagliare il tubo montante sulla misura del tratto necessario. Sbavare le estremità del tubo. Lunghezza del tubo montante Z = distanza tra le borchie meno misura Z₃

Parte inferiore della valvola	Z ₃ (mm)
Assiale	25
A gomito	25
Diritto	90

Impiego delle valvole termostatiche per sistema ad un tubo: calotta di protezione **blu** o **nero**
sistemi a due tubi: calotta di protezione **bianco**

Collegamento del tubo

Per il collegamento del tubo di plastica, di rame, di acciaio di precisione o composito utilizzare solo gli elementi per raccordi filettati originali HEIMEIER. L'anello di bloccaggio, il dado dell'anello di bloccaggio e la boccola del tubo flessibile sono contrassegnati con l'indicazione della grandezza con la sigla THE.

Per il tubo di rame e di acciaio di precisione (tubo di acciaio dolce) con spessore della parete pari a 0,8 - 1,0 mm, per stabilizzare ulteriormente il tubo applicare boccole di rinforzo.

Il verso del flusso indicato sul distributore deve essere sempre rispettato.

Tagliare a misura e ad angolo retto i tubi da collegare. Le estremità dei tubi devono essere perfettamente circolari, sbavate ed integre.

Uso

Chiusura

Allentare e svitare il coperchio ❶ (da 19). Chiudere il ritorno applicando una chiave a forchetta esagonale (3 mm) e ruotandola completamente verso destra.

Riavvitare il coperchio. Sostituire la testa termostatica con la calotta di protezione, chiudere la valvola e, dopo aver tolto il radiatore, proteggere la parte inferiore della valvola con la calotta di chiusura G 3/4.

Nel sistema ad un tubo (sigla del corpo 50/50), il bypass resta aperto indipendentemente dalla chiusura, per cui la tubazione ad anello non viene interrotta.

Nel sistema a due tubi V-exact II Preregolazione

Il valore di pretaratura può essere impostato tra 1 e 8. Tra i valori predefiniti sono presenti 7 tacche addizionali per facilitare una taratura di precisione. L'impostazione predefinita (di fabbrica) è 8. L'impostazione può essere effettuata o modificata da un tecnico con l'apposita chiave oppure con una chiave aperta da 13 mm. Questa soluzione previene inoltre eventuali modifiche manuali non autorizzate.

- Posizionare l'apposita chiave sulla ghiera di regolazione e ruotarla finché non entra nella sede;
- Ruotare la chiave finché l'impostazione desiderata non è in corrispondenza della tacca di indicazione;
- Rimuovere la chiave. Il valore impostato sarà infine visibile sulla ghiera in corrispondenza della tacca di indicazione (vedi disegno).

*) Tacca di indicazione

Con riserva di modifiche tecniche.

Instrucciones de montaje y manejo

Montaje

Medrado del tubo ascendente

Medir el tubo ascendente a la medida requerida. Desbarbe las partes finales del tubo. Longitud del tubo ascendente Z = distancia de cubos menos medida Z₃

Parte inferior de la válvula	Z ₃ (mm)
Axiale	25
Esquina angular	25
Pasada	90

Utilización de válvulas de termostato en Sistema de un tubo: Caperuza de protección de construcción **azul** o **negro**
Sistema de dos tubos: Caperuza de protección de construcción **blanco**

Conexión del tubo

Utilice sólo los correspondientes atornillados de apriete originales de HEIMEIER para la conexión de tubos plásticos, de cobre, de acero de precisión o tubos compuestos. El anillo de apriete, la tuerca del anillo de apriete y la boquilla de la manguera están marcados con los datos de medidas y THE.

Inserte manguitos de soporte para una estabilización adicional en tubos de cobre o de acero de precisión (tubo de acero blando) con un grosor de la pared tubular de 0,8 - 1,0 mm

Preste sin falta atención a la dirección de flujo marcada en el distribuidor.

Medre los tubos a conectar rectangularmente hacia el eje tubular. Las partes finales del tubo deben estar en estado perfecto, redondas, sin barbas y sin daños.

Manejo

Bloqueo

Afloje y destornille la tapa de cierre ❶ (SW 19). Bloquee el reflujo con la llave de clavijas hexagonal (3 mm) girando hacia la derecha hasta el tope.

Abra la tapa de cierre. Recambie la cabezal de termostato por la caperuza de protección de construcción, cierre la válvula y proteja la parte inferior de la válvula con la caperuza de cierre G 3/4 tras haber retirado el radiador.

El bypass permanece abierto independientemente del bloqueo **en el sistema de un tubo**, por lo que no se interrumpe el funcionamiento de la conexión anular.

En el sistema de dos tubos V-exact II Preajuste

El preajuste se puede seleccionar continuo entre 1 y 8. Entre los valores preseleccionados hay 7 marcas adicionales para facilitar el ajuste preciso. El ajuste 8 es el ajuste estándar (ajuste de fábrica). El ajuste puede ser hecho o modificado por un técnico con la llave de ajuste o una llave de 13 mm de apertura. No es posible la manipulación indebida del ajuste.

- Coloque la llave de ajuste en la sección superior de la válvula y ajuste hasta que se fije en la posición.
- Gire hasta que el número de ajuste deseado aparezca en la posición correcta de la sección superior de la válvula.
- Saque la llave. El valor del ajuste se puede ver en la sección superior de la válvula en la dirección de actuación (ver el diagrama).

*) Marca de dirección

Reservado el derecho de modificaciones técnicas.

Руководство по монтажу и обслуживанию

Монтаж

Укорачивание трубки до требуемой длины

Укоротите трубку до требуемой длины. Очистите края трубы от грат и заусенцев. Длина трубки Z = расстояние до втулки минус размер Z₃

Нижняя часть вентиля	Z ₃ (mm)
Осевая	25
Угловая	25
Проходная	90

Используйте вентили термостатов при однетрубной системе: **синий** или **черный** защитный колпачок
двухтрубной системе: **белый** защитный колпачок

черный защитный колпачок

Используйте только соответствующие оригинальные соединительные и зажимные элементы HEIMEIER для подсоединения труб из пластмассы, меди, прецизионных стальных труб, а также труб из различных материалов. На зажимном кольце, зажимной гайке и наконечнике шланга указаны их размеры и имеется обозначение THE.

В случае медных труб или прецизионных стальных труб (трубы из мягкой стали) с толщиной стенки в пределах 0,8 - 1,0 мм необходимо использовать поддерживающие гильзы для обеспечения дополнительной устойчивости труб.

Обязательно соблюдайте направление потока, которое указано на распределителе.

Отрежьте подсоединяемые трубы на требуемую длину под прямым углом к оси трубы. Концы труб должны иметь правильную круглую форму, они не должны иметь повреждений, грат и заусенцев.

Обслуживание

Отключение

Ослабьте резьбовую крышку ❶ (SW 19) и полностью открутите ее. С помощью торцевого шестигранного ключа (3 мм) перекройте слив, повернув ключ по часовой стрелке до упора. Заверните на место резьбовую крышку. Замените головку термостата на защитную крышку, закройте вентиль и после снятия радиатора отопления заверните в нижнюю часть вентиля резьбовую пробку G 3/4.

В случае однетрубной системы (условное обозначение корпуса 50/50) байпас остается открытым независимо от запираания слива, так что работа замыкающего трубопровода не прекращается.

В случае двухтрубной системы V-exact II Предварительная регулировка

Предварительную настройку можно выбрать в пределах от 1 до 8. Между предварительно установленными величинами есть 7 дополнительных отметок для обеспечения точной настройки. Настройка 8 является стандартной (заводской). Настройку можно выставить с помощью нестандартного или 13-миллиметрового ключа. Защита от несанкционированного изменения настройки.

- Установите настроечный ключ в верхней части клапана и отрегулируйте его до фиксации в соответствующем положении.
- Поверните, пока не появится нужный номер настройки на маркировочном выступе в верхней части клапана.
- Снимите ключ. Установочная величина показана в верхней части клапана (см. рисунок).

*) Настроечная метка

Оставляем за собой право на внесение технических изменений.

IMI Heimeier

- PL** Duolux program armatury do połączeń grzejników
- CZ** Duolux Armatury pro připojení topných těles
- LV** Duolux armatūras programma sildelementu pieslēgšanai

Instrukcija montāžu i obsluģi

Montāž

Przycięcie rury wznosnej

Przycięć rurę wznosną na wymaganą długość
Usunąć zadziory na końcówkach rur
Długość rury wznosnej Z = odległość kielichów rur pomniejszona o wymiar Z₃

Część dolna zaworu	Z ₃ (mm)
osiowa	25
kolanko kątowe przelot	90

Zastosowanie zaworów termostatycznych w układach jednorurowych: **niebieska** lub **czarna** pokrywa ochronna montażowa
układach dwururowych: **biała** pokrywa ochronna montażowa

Podłączanie rur

Do podłączania rur z tworzyw sztucznych, z miedzi, rur precyzyjnych ze stali, lub rur zespolonych stosować należy wyłącznie oryginalne zaciski gwintowane HEIMEIER-a. Pierścien zaciskowy, nakrętka pierścienia zaciskowego i końcówka przewodu giętkiego posiadają oznakowanie wymiaru oraz symbol THE.

Rury miedziane oraz rury precyzyjne ze stali (rury ze stali miękkiej) o grubościach ścianek 0,8 - 1,0 mm wzmacniać należy stosując tulejki w sporcze.

Bezwzględnie przestrzegać kierunku przepływu podanego na rozdzielaczu.

Przeznaczone do montażu rury odcinać pod kątem prostym do osi. Końcówki rur muszą być idealnie okrągłe, pozbawione zadziorów oraz nieuszkodzone.

Obsługa

Zamknięcie przepływu

Poluzować i odkręcić pokrywę zamykającą ① (SW 19). Kręcąc w prawo do oporu kluczem kołkowym sześciokątnym (3 mm) zamknąć powrót.

Odkręcić pokrywę zamykającą. Głowicę termostatu zastąpić pokrywą ochronną montażową, zamknąć zawór, po zdemontowaniu grzejnika zabezpieczyć część dolną zaworu nakładką zamykającą G 3/4.

W układach jednorurowych (oznakowanie obudowy 50/50) obejście pozostaje otwarte niezależnie od zamknięcia przepływu, instalacja okrężna znajduje się cały czas w eksploatacji.

W układach dwururowych V-exact II Nastawa wstępna

Nastawy mogą być wybierane bezstopniowo od 1 do 8. Istnieje 7 dodatkowych nastaw między domyślnymi wartościami, umożliwiając dokładne ustawienie nastawy pośredniej (np. 3.5). Nastawa 8 odpowiada ustawieniu standardowemu, fabrycznemu jako zawór w pełni otwarty. W celu wykonania nastawy wstępnej należy na głowicę zaworu nałożyć specjalny kluczyk (nr katalogowy 3670-01.142) lub klucz uniwersalny 13 mm. Manipulacja przy nastawie przez osoby nieopowolane bez odpowiedniego narzędzia jest niedozwolona.

- włożyć kluczyk do nastaw lub klucz uniwersalny 13 mm na zawór tak, aby dopasować go do przewidzianych w tym celu wycięć,
- obrócić kluczyk w kierunku pożądanego nastawy względem wkładki zaworowej,
- następnie należy zdjąć klucz, nastawa widoczna jest od czolowej strony wkładki zaworowej.

*) Wskaźnik nastawy

Zmiany techniczne zastrzeżone.

Návod k montáži a obsluze

Montáž

Zkrácení svislé přípojovací trubky

Nejprve je nutno upravit délku propojovací trubky na požadovanou délku a začistit oba konce. Délka trubky = svislá vzdálenost otvorů v otopném tělese minus hodnota Z₃ dle typu ventilu.

Provedení ventilu	Z ₃ (mm)
Axiální	25
Úhlový	25
Přímý s obloukem	90

Použití radiátorových ventilů pro
jednotrubkový systém: **modrá** nebo **černá** ochranná montážní krytka
dvoutrubkový systém: **bilá** vai melns hranná montážní krytka

Napojení trubky

Pro napojování plastových, měděných, přesných ocelových a vícevrstvých plastových trubek používejte jen příslušné originální svěrné šroubení HEIMEIER. Svěrný kroužek, matice a opěrné pouzdro jsou označeny číslem velikosti a písmeny THE..

U měděných trubek nebo trubek z přesné oceli s tloušťkou stěny 0,8 - 1,0 mm použijte pro další stabilizaci trubky opěrné pouzdro.

Bezpodmínečně dbejte na označení směru proudění na rozdělovači.

Napojované trubky je třeba zkracovat kolmo k ose trubky. Konec trubek musí být zbaveny ořepů a nepoškozené.

Obsluha

Uzavření

Uzavírací krytku ① uvolněte pomocí klíče vel. 19 a odšroubujte. Šestihranným inbusovým klíčem (3 mm) uzavřete uzavírací vřeteno zpátečky až na doraz.

Našroubujte zpět ochrannou krytku. Sejměte termostatickou hlavici a uzavřete radiátorový ventil uzavírací montážní krytkou. Po demontáži otopného tělesa zabezpečte hrdlo ventilu uzavírací ktykou G 3/4.

U jednotrubkového provedení (označení tělesa 50/50) zůstává obtok i po uzavření vřetena stále otevřen a je zajištěn provoz okruhu.

U dvoutrubkového provedení V-exact II Přednastavení

Nastavení lze plynule provést v rozmezí 1 až 8. Mezi uvedenými hodnotami nastavení je 7 dalších značek pro přesnější nastavení. Hodnota 8 je standardní nastavení z výroby. Nastavení můžete změnit pomocí nastavovacího klíče nebo stranového klíče 13 mm. Tím je zamezen třetím osobám neoprávněným zásah do nastavení ventilu.

- Nasadte nastavovací klíč na horní díl ventilu.
- Otáčejte klíčem až se požadovaná hodnota nastavení kryje s drážkou na tělese ventilu.
- Sejměte klíč. Hodnota nastavení se zobrazí na horním dílu ventilu (viz obrázek).

*) Značka pro nastavení ventilové vložky

Technické změny vyhrazeny.

Montāžas un lietošanas instrukcija

Montāža

Vertikālās caurules saīsināšana

Saīsiniet vertikālo cauruli vajadzīgajā garumā. Noslīpējiet caurules gala asās šķautnes. Vertikālās caurules garums Z = attālumam līdz iemavai mīnus izmērs Z₃

Ventīļa apakšdaļa	Z ₃ (mm)
Aksiāla	25
Leņķa	25
Taisna	90

Termostata ventīļus izmanto
viencaurules sistēmā: **zils** vai **melns** aizsargvāciņš
divcauruļu sistēmā: **balts** aizsargvāciņš

Cauruļu pieslēgums

Pieslēdzot plastmasas, vara, smalka tērauda vai dažādu sakausējumu caurules, lietojiet tikai oriģinālos HEIMEIER veidgabalus.

Uz spīļgredzēna, spīļgredzēna uzgriežņa un šūtēnes uzgaļa ir norādīts izmērs un THE marķējums.

Vara un smalka tērauda caurulēm (mīksta tērauda caurulēm) ar caurules biezumu no 0,8 līdz 1,0 mm caurules papildu stabilitātei izmantojiet stiprinājuma iemavas.

Noteikti ievērojiet uz sadalītāja atzīmēto plūsmas virzienu.

Pieslēdzamās caurules nosīniet taisnā leņķī pret caurules asi. Cauruļu galiem jābūt apaļiem, bez asām šķautnēm un bez bojājumiem.

Lietošana

Noslēgšana

Atbrīvojiet un noskrūvējiet noslēgvāciņu ① (SW 19). Ar sešstūra uzgriežņu atslēgu (3 mm), griežot to pa labi līdz galam, noslēdziet atpakaļgaitu. Uzskrūvējiet noslēgvāciņu. Nomainiet termostata galvu pret aizsargvāciņu, aizveriet ventīli un, kad noņemts sildelements, nodrošiniet ventīļa apakšdaļu ar noslēgvāciņu G 3/4.

Viencaurules sistēmas gadījumā (korpusa marķējums 50/50) apvads paliek atvērts neatkarīgi no tā, vai noslēgta noplūde, tā, ka kustība riņķveida vadā netiek pārtraukta.

Divcauruļu sistēmas V-exact II iestatījums

Priekšiestatīšanu var veikt vienā solī starp 1 un 8. Starp priekšiestatītājam vērtībām ir vēl 7 iezīmes, tādējādi ļaujot veikt precīzu iestatīšanu. Iestatījums 8 atbilst standartā iestatījuma (rūpnīcas iestatījums). Ar iestatīšanas atslēgu vai uzgriežņu atslēgu (13 mm) tehniķis var mainīt iestatījumu. Tas pasargā sistēmu no neautorizētu personu piekļuves iestatījumiem.

• Ievietojiet iestatīšanas atslēgu vai universālo atslēgu vārsta ieskrūvē un pagrieziet, līdz tā iegul pozīcijā.

• Pagrieziet vēlamās iestatījuma vērtības rādītāju uz vārsta ieskrūves rādītāja skaitli.

• Izņemiet atslēgu. Vārsta ieskrūves iestatījums ir redzams no darbības puses (skatīt att.).

*) Virziena iezīmēšana

Iespējamās tehniskas izmaiņas.

IMI Heimeier

- HU** Duolux Átkötőcsöves fűtőtest bekötési rendszer
- HR** Duolux Program armatura za spoj grijačeg tijela
- ZH** Duolux 用于散热器连接的配件装配程序

Szerelési és kezelési utasítás

Szerelés

Az átkötőcső méretre vágása

Vágja a megfelelő hosszúságúra az átkötőcsövet. Sorjatlansítsa a csővégeket. Az átkötőcső hossza Z = a csonktávolságból levonva a Z₃ méret

Szelep	Z ₃ (mm)
Axiális	25
Sarok	25
Egyenes	90

A termostatikus szelepek alkalmazása

Egycsöves rendszer: **kék** vagy **fekete** építési védősapka

Kétsöves rendszer: **fehér** építési védősapka

Csőcsatlakozás

Műanyag-, réz-, precíziós acél- vagy kombinált anyagú csövek esetén csak a hozzájuk tartozó eredeti HEIMEIER csavarzatot szabad alkalmazni! A szorítógyűrűket, anyákat és csatlakozó végeket méretjelzéssel és THE felirattal láttuk el.

0,8 - 1,0 mm falvastagságú réz- vagy precíziós acélcsövek (lágycél csövek) esetén a cső stabilitásának növelésére támasztóhüvelyeket kell alkalmazni.

Feltétlenül be kell tartani az elosztón jelzett folyási irányt!

A csatlakoztatandó csöveket a csőtengelyhez képest derékszögben kell méretre vágni. A csővégeknek kifogástalanul kereknek, sorja- és sérülésmentesnek kell lenniük.

Kezelés

Elzárás

Lazítsa meg és csavarozza le a zárófedeleket ① (SW19). Hatlapfejű stiftes csavarkulccsal (3 mm-es), ütközésig való jobbra fordítással zárja el a visszafolyást.

Csavarozza fel a zárófedeleket. Cserélje ki a termostátfejeket az építési védősapkára, zárja el a szelepet és miután levette a fűtőtestet, a G^{3/4} zárósapkával biztosítsa a termostatikus szelepet.

Egycsöves rendszer esetén (ház jelölése 50/50) a bypass a zárástól függetlenül nyitva marad, így a körvezeték működése nem szakad meg.

Kétsöves rendszer esetén

V-exact II Előzetes beállítás

Az előbeállítás fokozatmentesen történhet 1 és 8 között. A 7 feltüntetett előbeállítási érték, megkönnyíti a pontos beállítást. A 8-as állás megfelel a normál beállításnak (gyári beállítás). A beállítást a beüzemelő tudja elvégezni ill. megváltoztatni a beállító kulccsal vagy egy 13 mm-es villáskulccsal. Kulcs nélkül az illetéktelen beavatkozás kizárható.

- Helyezze a beállító kulcsot a szelep felső részére és igazítsa, míg nem rögzül a helyén.

- Forgassa a kívánt beállítást a szelepbetétben található jelöléshez.

- Vegye le a kulcsot. A beállított érték a szelep felső részén a működtetés irányában látszik (lásd az ábrát).

*) Előbeállítási érték jelző

A műszaki változtatások jogát fenntartjuk!

Montaža i uputa za uporabu

Montaža

Rastegnuti uzlaznu cijev

Skratiti usponsku cijev na potrebnu mjeru. Skinuti srhove na krajevima cijevi. Duljina usponske cijevi Z = pokrajnji razmak umanjjen za mjeru Z₃

Donji dio ventila	Z ₃ (mm)
Aksijalno	25
Kut	25
Prolaz	90

Upotreba termostatskih ventila kod

Sustav jedne cijevi: **plava** ili **crna** ugradbena zaštitna kapa

Sustav dvije cijevi: **bijela** ugradbena zaštitna kapa

Priključak cijevi

Za priključak cijevi od umjetnih materijala, bakra, preciznog čelika ili za spojne cijevi upotrebljavati pripadajuće originalne HEIMEIER- pričvrstne vijčane spojeve. Pričvrstni prsten, matica pričvrstnog prstena i cjevkašti tuljaci su označeni u pogledu veličine i obilježeni sa THE znakom.

Kod bakra ili precizne čelične cijevi (meke čelične cijevi) upotrijebiti potpome tuljke sa debljinom stijenke cijevi od 0,8 - 1,0 mm, radi dodatne stabilizacije cijevi.

Obavezno uočiti na razdjelniku označeni smjer strujanja.

Spojne cijevi dovesti na mjeru okomito prema osi cijevi. Krajevi cijevi moraju biti besprijekorno obli, skinutih srhova i neoštećeni.

Upotreba

Blokada

Zaporni poklopac ① (otvor ključa 19) otpustiti i odviti. Pomoću šesterobridnog imbus ključa (3 mm) spriječiti vraćanje, uvrtnjem udesno do graničnika.

Zaporni poklopac zaviti. Glavu termostata izmijeniti sa ugradbenom zaštitnom kapom, zatvoriti ventil i nakon odvajanja grijačeg tijela osigurati donji dio ventila sa zapornom kapom G^{3/4}.

Kod sustava jedne cijevi (oznaka kućišta 50/50) ostaje Bypass nezavisno od blokade otvoren, tako da pogon prstenastog voda neće biti prekinut.

Kod sustava dvije cijevi V-exact II Početni parametri

Prednamještanje se izvodi stupnjevito od 1 do 8. Postoje još 7 dodatnih oznaka između stupnjeva, čime dobivamo točno namještanje. Pozicija 8 je standardna pozicija (tvorničko namještanje). Prednamještanje se izvodi s ključem za prednamještanje. Tako se spriječava neovlašteno mijenjanje prednamještanja.

- Utaknite ključ u insert i okrećite ključ.

- Okrećite ključ dok se željena vrijednost (broj) ne poklopi s oznakom na insertu.

- Izvucite ključ. Vrijednost prednamještanja je vidljiva.

*) Oznaka smjera

Pridržana prava na tehničke izmjene.

安装和操作指南

安装

立管横切

将立管按照需要的尺寸进行横切。去除管端的毛刺。立管长度“Z”= 销钉间距减去 Z₃

阀门底部	Z ₃ (mm)
轴向	25
弯角	25
通路	90

温控器阀门于

单管系统: 蓝色或黑色护帽

双管系统: 白色护帽

管路连接

用于连接塑料管、铜管、精密钢管或者复合管时, 仅可使用配给的原装 HEIMEIER 夹紧接头。锁紧环、锁紧环螺母和软管紧固夹均有尺寸和“THE”标识。

铜管或精密钢管(低碳钢管)应装入壁厚为 0.8 ~ 1.0 mm 的套管, 用于支撑固定管道。

必须注意分流装置上标明的流向。

截断连接管时应垂直于管轴线。管口必须没有任何缺陷, 无毛刺, 无损伤。

操作

关闭

松开封盖 ① (SW 19 mm) 并旋下。用内六角扳手 (3 mm) 向右反向旋转直至阻挡闭合。

装上封盖并旋紧。用温控头替换护帽, 关闭阀门并在取下加热器后, 用密封帽 G^{3/4} 将阀门底部封闭固定。

在单管系统中(壳体标识 50/50), 旁路不依赖于阀门的闭合, 保持独立开启状态, 以使循环管路不中断。

在双管系统中 V-exact II 预设

预设可以在 1 到 8 之间无级的选择。在预设值之间还有额外 7 个标志, 这样可以确保精确的设定。设定值 8 对应标准设置(出厂设置)。技术人员可以通过设定钥匙或扳扳 (13 mm) 来进行设定或修改设定。这样可确保未经授权的人不能随便改变设定值。

- 将设定钥匙或通用设定钥匙插入阀芯并旋转到位。

- 旋转所需要设定值的标记到相应的阀芯标记上。

- 拔出钥匙。这个阀门插入位置的设定值在驱动方向上可以看到(见图表)。

*) 标记

保留技术变更的权利。

IMI Heimeier

- SL Duolux** Program armatur za povezavo grelnih teles
- RO Duolux** Gama de robinete pentru conectarea radiatoarelor
- LT Duolux** Vožtuvų rinkinys šildymo sistemos radiatorių pajungimui

Navodila za montažo in uporabo

Montaža

Podaljšanje dvizhne cevi

Dvizhne cev odrežite na ustrezno dolžino. Pobruseite konca cevi. Dolžina dvizhne cevi $Z =$ razdalja pesta minus mera Z_3

Spodnji del ventila	Z_3 (mm)
Osno	25
Kotno	25
Prehod	90

Uporaba termostatskih ventilov pri enocevni sistem: **modra** ali **črna** zaščitna kapica
dvocevni sistem: **bela** zaščitna kapica

Priklop cevi

Za priklop plastičnih, bakrenih, preciznih jeklenih ali povezovalnih cevi uporabljajte samo pripadajoče originalne vijačne spoje HEIMEIER.

Privojni obroč, matica privojnega obroča in tuljava za cev so označeni z velikostjo in oznako THE.

Pri bakrenih ali preciznih jeklenih ceveh (cev iz mehkega jekla) z debelino stene 0,8-1,00 mm zaradi dodatne stabilizacije cevi vstavite podporno tuljavo.

Obvezno upoštevajte smer pretoka, označeno na razdelilniku.

Cevi, ki jih želite priključiti, odrežite pravokotno na os cevi. Konci cevi morajo biti popolnoma okrogli, brez zarobkov in nepoškodovani.

Upravljanje

Zapiranje

Zrahljajte in odvijte zapiralni pokrov ① (SW 19). S šestrobnim ključem (3 mm) zaprite povratni tek tako, da ga obračate v desno do naslona. Privijte zapiralni pokrov. Termostatsko glavo zamenjajte z zaščitno kapico. Zaprite ventil in ko odstranite radiator, zavarujte spodnji del ventila z zapiralnim pokrovom G ¾.

Pri enocevni sistemu (oznaka ohišja 50/50) ostane obvod odprt ne glede na zaporo, tako da delovanje krožnega voda ni prekinjeno.

Pri dvocevni sistemu V-exact II Prednastavitev

Pri prednastavitvi lahko izbiramo med 1 in 8. 7 dodatnih oznak med vrednostmi prednastavitve omogoča natančno nastavitve. Nastavitve 8 odgovarja normalni nastavitvi (tovarniško nastavljen). Za nastavitve prednastavitve uporabimo nastavitveni ključ ali viličasti ključ (13 mm). To zagotavlja, da nepooblaščen osebe ne morejo spreminjati nastavitve.

- Nastavi nastavitveni ali viličasti ključ na vložek ventila tako, da se zaskoči.
- Obrnite indeksno želeno nastavitveno vrednost na indeksno številko vložka ventila.
- Odstranite ključ. Nastavitve vložka ventila je vidna iz sprednje strani (glej sliko).

*) Oznaka položaja

Pridržujemo si pravico do tehničnih sprememb.

Instrukciji de montaj și exploatare

Montarea

Tăierea țevii ascensionale

Se taie țeava ascensională la dimensiunea necesară. Se debavurează capătul țevii. Lungimea țevii ascensionale $Z =$ distanța între caneluri minus mărimea Z_3

Corpul robinetului	Z_3 (mm)
Axial	25
Cot în unghi	25
Trecere	90

Utilizarea robinetelor termostate la Sistemul monotubular: Capac de protecție **albastru** sau **negru**
Sistemul bitubular: Capac de protecție **alb**

Racordarea țevilor

Pentru conectarea țevilor din plastic, cupru, oțel de precizie sau multistrat se utilizează numai șuruburile de prindere originale HEIMEIER corespunzătoare.

Inelul de prindere, piulița inelului de prindere și ștuțul pentru furtun sunt marcate cu informații despre mărime și THE.

La țevile din cupru și din oțel de precizie (țeavă din aliaj) la o grosime a țevii de 0,8 – 1,0 mm se utilizează tuburi de protecție pentru stabilitatea suplimentară a țevii.

Se va respecta neapărat direcția de curgere marcată pe distribuitor.

Țevile de racordat se scurtează în unghi drept față de axul țevii. Capetele țevii trebuie să fie perfect rotunde, debavurate și fără defecțiuni.

Exploatare

Blocarea

Se slăbește capacul de închidere ① (SW 19) și se deșurubează. Returul se deblochează cu ajutorul cheii imbus (3 mm) prin rotire spre dreapta până la refuz. Capacul de închidere se înșurubează. Capătul termostatului se înlocuiește cu capacul de protecție, robinetul se închide și după îndepărtarea radiatorului corpul robinetului se asigură cu capacul de protecție G ¾.

La sistemul monotubular (marcaj carcasă 50/50) trecerea rămâne deschisă indiferent de blocare, astfel încât exploatarea circuitului nu poate fi întreruptă.

La sistemul bitubular V-exact II Reglaj preliminar

Prereglaarea poate fi făcută continuu între 1 și 8. Mai sunt și 7 semne intermediare între valorile de prereglaare, permițând astfel o reglare precisă. Poziția 8 corespunde reglării standard (reglare din fabrică). Instalatorul poate schimba poziția de reglare cu o cheie de reglare sau cu o cheie fixă de 13 mm. Acestea limitează accesul persoanelor neautorizate.

- Poziționați cheia de reglare sau cheia universală pe ventil.
- Rotiți până când indexul dorit se poziționează în dreptul semnelor marcat pe corpul ventilului.
- Scoateți cheia. Valoarea reglată se poate vedea din direcția de acționare (vezi fig.).

*) Poziția marcată

Ne rezervăm dreptul să efectuăm modificări tehnice.

Montažo ir eksploatacijos instrukcija

Montažas

Stovo sutrumpinimas

Stovą sutrumpinkite iki reikiamo ilgio. Nuvalykite vamzdžių pjūvio kraštų atplaišas. Stovo ilgis $Z =$ atstumas iki įvorės, atėmus atstumą Z_3

Vožtuvo apatinė dalis	Z_3 (mm)
pagal ašį kampu išilgai	25 25 90

Termostato vožtuvų naudojimas vieno vamzdžio sistemose: **mėlynas** arba **juodas** apsauginis gaubtas
dvių vamzdžių sistemose: **balta** apsauginis gaubtas

Vamzdžio jungtis

Jungdami su plastikiniiais, variniais, preciziškais plieniniais ar jungiamaisiais vamzdžiais, naudokite tik atitinkamas firmos „HEIMEIER“ prispaudžiančias veržles.

Prispaudžiantis žiedas, prispaudžiančioji veržlė ir žarnos antgalis yra paženklini nuorodomis apie jų dydį ir THE.

Siekiant papildomo stabilumo vario ir preciziškiems plieno (minkštojo plieno) vamzdžiams, kurių sienelė nuo 0,8 iki 1,0 mm, naudokite papildomas stabilizuojančias atramines įvories.

Būtinai atkreipkite dėmesį į vandens tekėjimo kryptį, pažymėtą ant skirstytuvo.

Prijungiamus vamzdžius nupjaukite statmenai vamzdžio ašiai. Vamzdžių galai turi būti tiksliai apvalūs, be atplaišų ir nepažeisti.

Eksploatacija

Radiatoriaus uždarymas

Atlaisvinkite ir atsukite dangtelį ① (SW 19). Sukdami į dešinę šešiabriaunio kaiščio raktą (3 mm) nutekėjimą uždarykite iki jis užsifiksuoja. Užsukite dangtelį. Termostato galvutę pakeiskite apsauginiu gaubtu, uždarykite vožtuvą ir nuėmę radiatoriaus vožtuvo apatinę dalį, užtvirtinkite, uždėdami dangtelį su sriegiu G ¾.

Vieno vamzdžio sistemos atveju (korpuso ženklinais 50/50) apėjimas lieka atidarytas, nepriklausomai nuo radiatoriaus uždarymo, todėl neįtakojamas cirkulavimas sistemoje.

Dvių vamzdžių sistemos atveju V-exact II Pirminis reguliavimas

Išankstinis nustatymas gali būti pasirinktas tarp 1 ir 8 padėčių. Yra dar 7 papildomos žymės tarp pažymėtų skaičių, sudarančios sąlygas tiksliam nustatymui. Nustatymas 8 atitinka standartinį nustatymą (gamyklinis nustatymas). Technikas gali pašalinti ar pakeisti nustatymą, naudodamas nustatymo raktą ar veržliaraktą (13 mm). Tai užtikrina, kad neturintys leidimo asmenys negalėtų reguliuoti nustatymų.

- Įdėkite nustatymo raktą ar universalų raktą į vožtuvo jungtį ir sukite tol, kol jis užfiksuoja poziciją.
- Pasukite pageidaujamo nustatymo reikšmės žymę į vožtuvo įdėklo rodyklę.
- Ištraukite raktą. Nustatymas ant vožtuvo įdėklo matomas priekinėje dalyje (žiūrėti iliustraciją).

*) Ženklinais žymė

Pasilikame teisę daryti techninius pakeitimus.